

※訂購時請將圖面連同訂單一併回傳。

*Please send back with order while ordering.

客戶確認 Confirmed

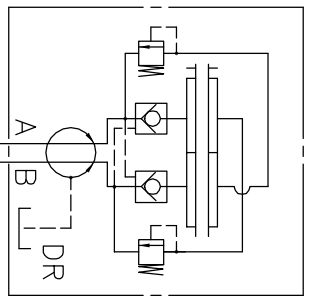
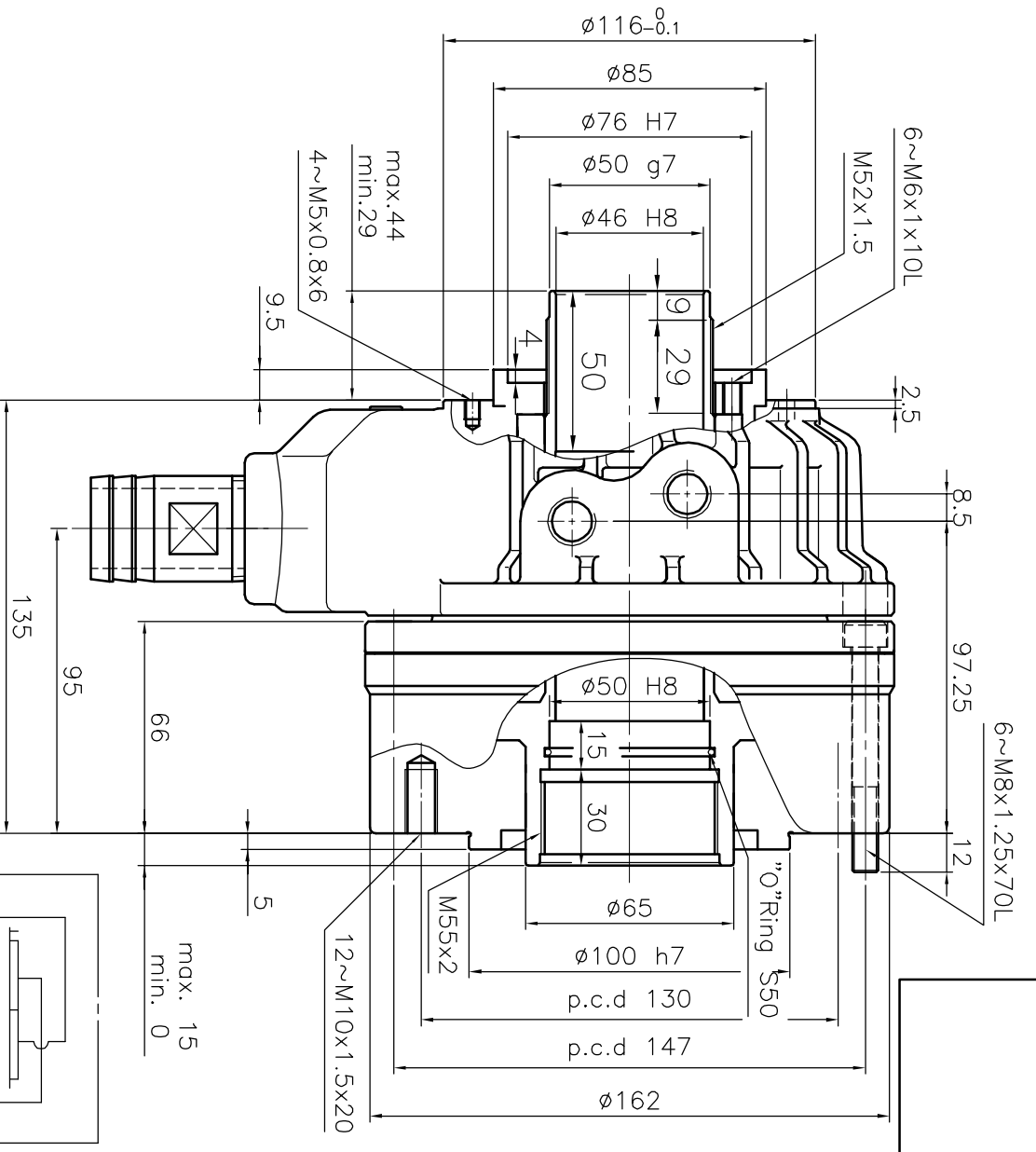
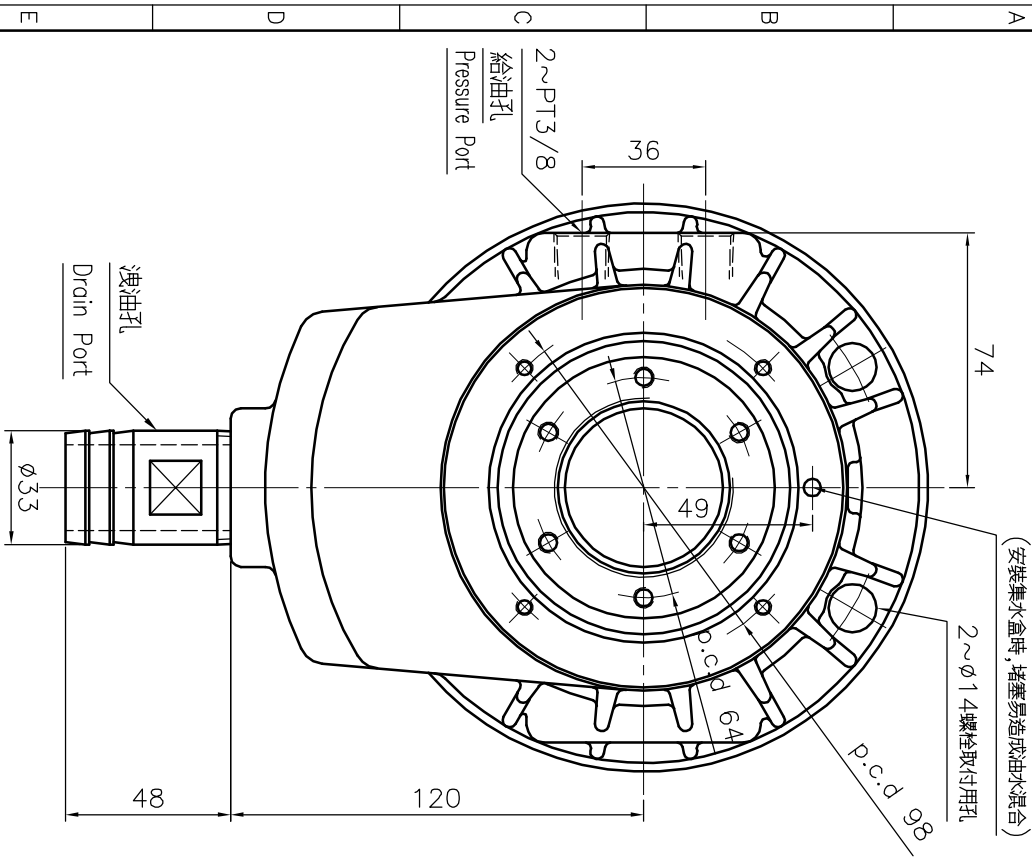

| | |
|------------------------|----------------------------------|
| 名稱 Name | SHOR-T TYPE ROTARY HYD. CYLINDER |
| 規格 Spec. 型號 Model | TK-B646 |
| 活塞面積 Eff. piston area | 105 |
| 行程 Piston stroke | 15 |
| 最高使用迴轉數 Max. speed | 7000 |
| 最高使用壓力 Max. pressure | 45 |
| 重量 Weight | 8.6 |
| 總洩油量 Total oil leakage | 3.0 |

- 洩油孔直管務必單獨接回油槽，以避免產生背壓。
- The drain port should be independently connected to oil tank to avoid back pressure.

*為確保產品品質日益精進，敝公司擁有設計變更之權。

*Subject to technical changes.