

\*訂購時請將圖面連同訂單一併回傳。 \*Please send back with order while ordering.

客戶確認 Confirmed

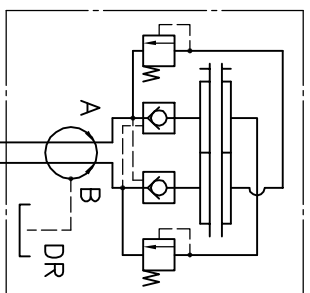
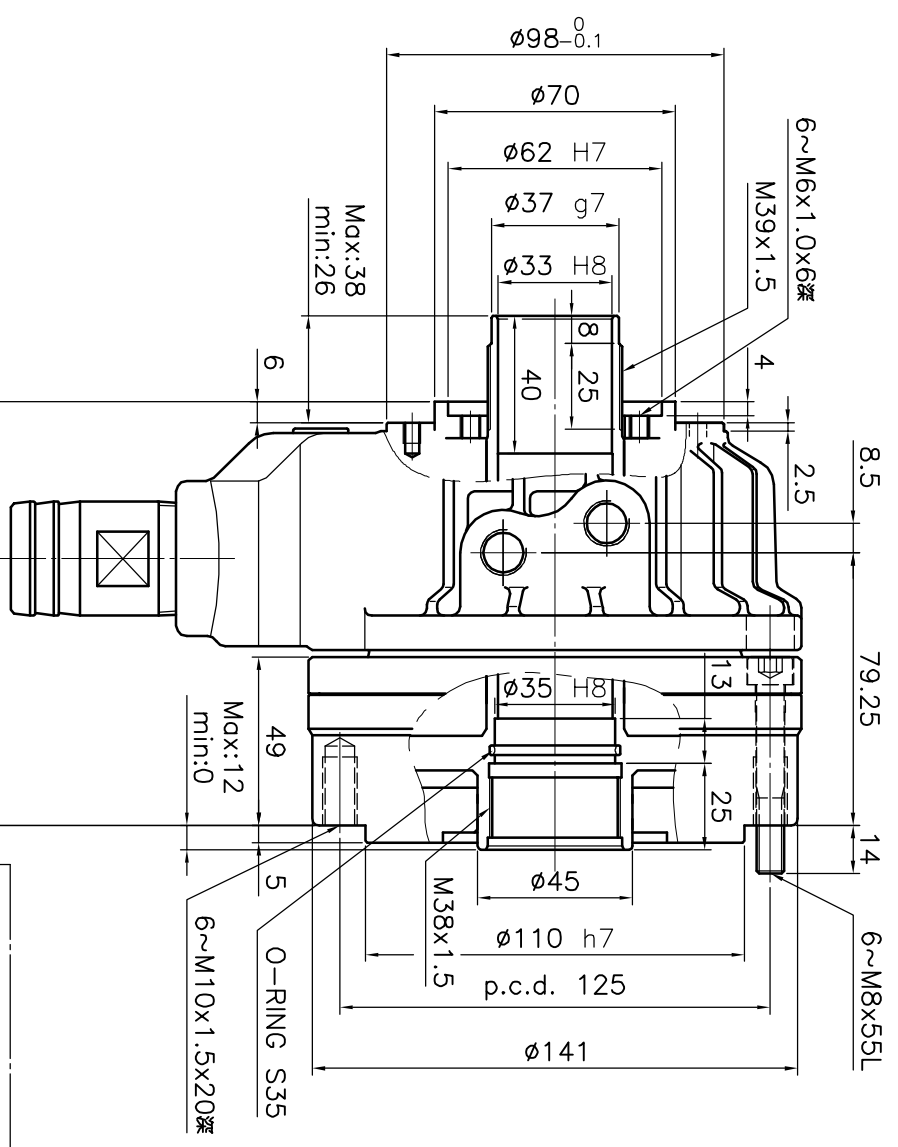
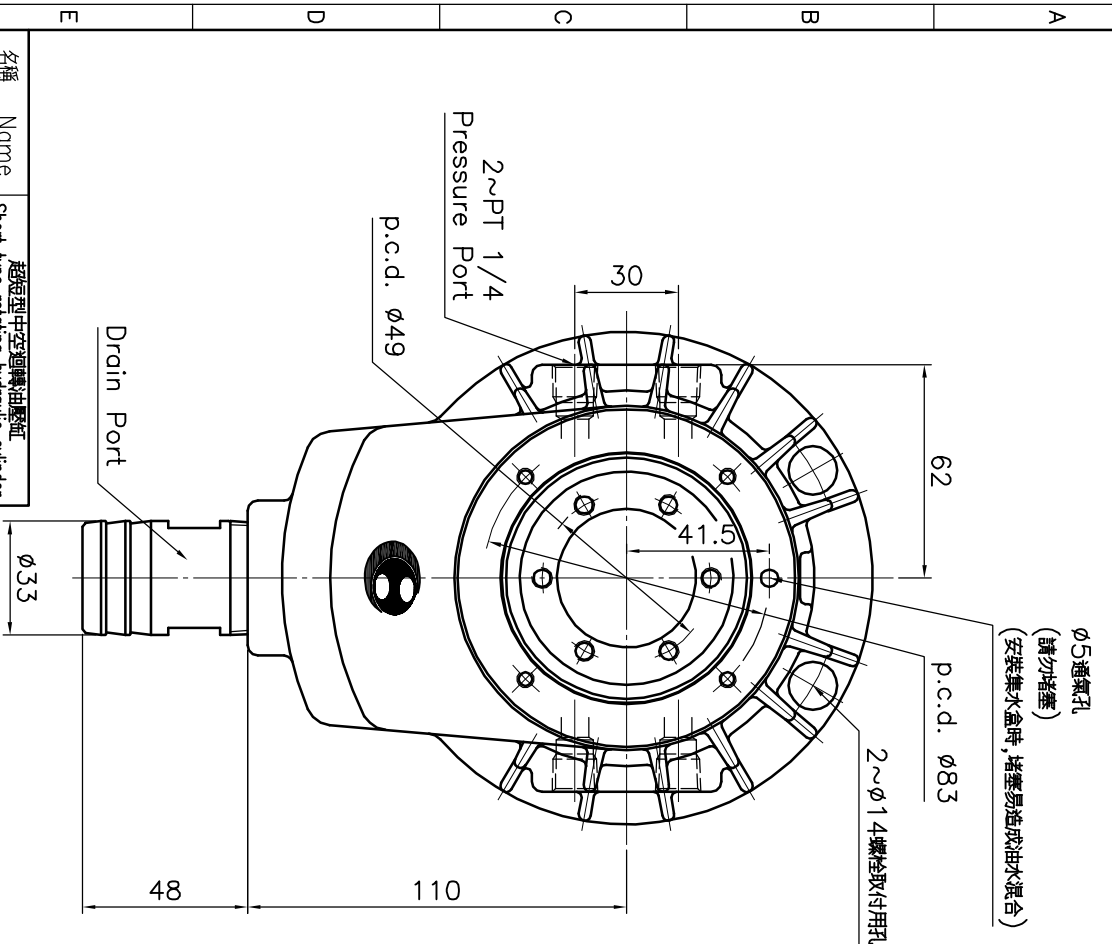

名稱	名稱	超短型中空迴轉油壓缸
規格	型號	TK-A533
活塞面積	伸縮面積	73.0
Eff. piston area	Retract cm <sup>2</sup>	69.7
行程	Piston stroke	12
最高使用迴轉數	Max. speed	8000
最高使用壓力	Max. pressure	45
GD <sup>2</sup>	Moment of inertia	0.012
重量	Weight	6.0
總洩漏量	total oil leakage	3.0

- 洩油孔配管務必單獨接回油槽，以避免產生背壓。
- The drain port should be independently connected to oil tank to avoid back pressure.

\*為確保產品品質日本精進，敝公司擁有設計變更之權。 \*Subject to technical changes.