

客戶確認 Confirmed

*訂購時請將圖面連同訂單一併回傳。 *Please send back with order while ordering.

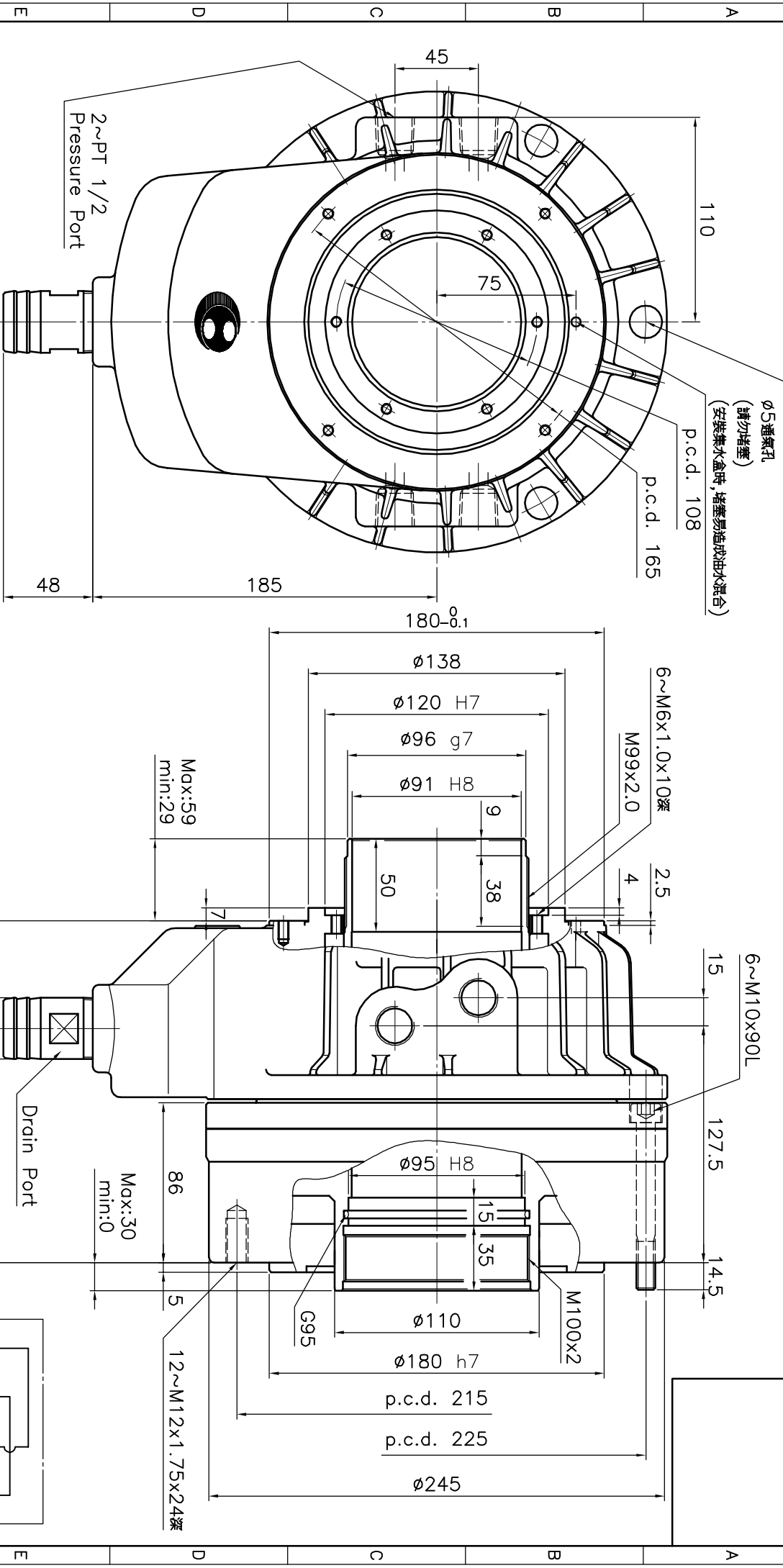

名稱	名稱	超短型中空迴轉油壓缸
規格	型號	TK-A1291
活塞面積	伸縮	234.0
Eff. piston area	Retract	217.5
行程	Piston stroke	30
最高使用迴轉數	Max. speed	3800
最高使用壓力	Max. pressure	40
GD ²	Moment of inertia	0.092
重量	Weight	24.8
總裝流量	total oil leakage	4.5
單位	liter/min	2

- 排油孔配管務必單獨接回油槽, 以避免產生背壓.
- The drain port should be independently connected to oil tank to avoid back pressure.

*為確保產品品質日益精進, 敝公司擁有設計變更之權。 *Subject to technical changes.

