

1	規格 Spec.	1	2	3	4	5	6	
	型號 Model	夾心行程 Plunger Stroke mm	爪行程(直徑) Jaw Stroke (Dia.) mm	夾持直徑 Chucking Dia. mm	容許油壓缸推力 Max D.B. pull kgf	最大夾持力 Max clamping force kgf	最高迴轉數 Max speed r.p.m.	重量 Weight kg
	3V-15A15	35	16	最大 Max. 381 最小 min. 30	8360	25000	2900	1 kg·m ² 1.37

*訂購時請將圖面連同訂單一併回傳。 *Please send back with order while ordering.

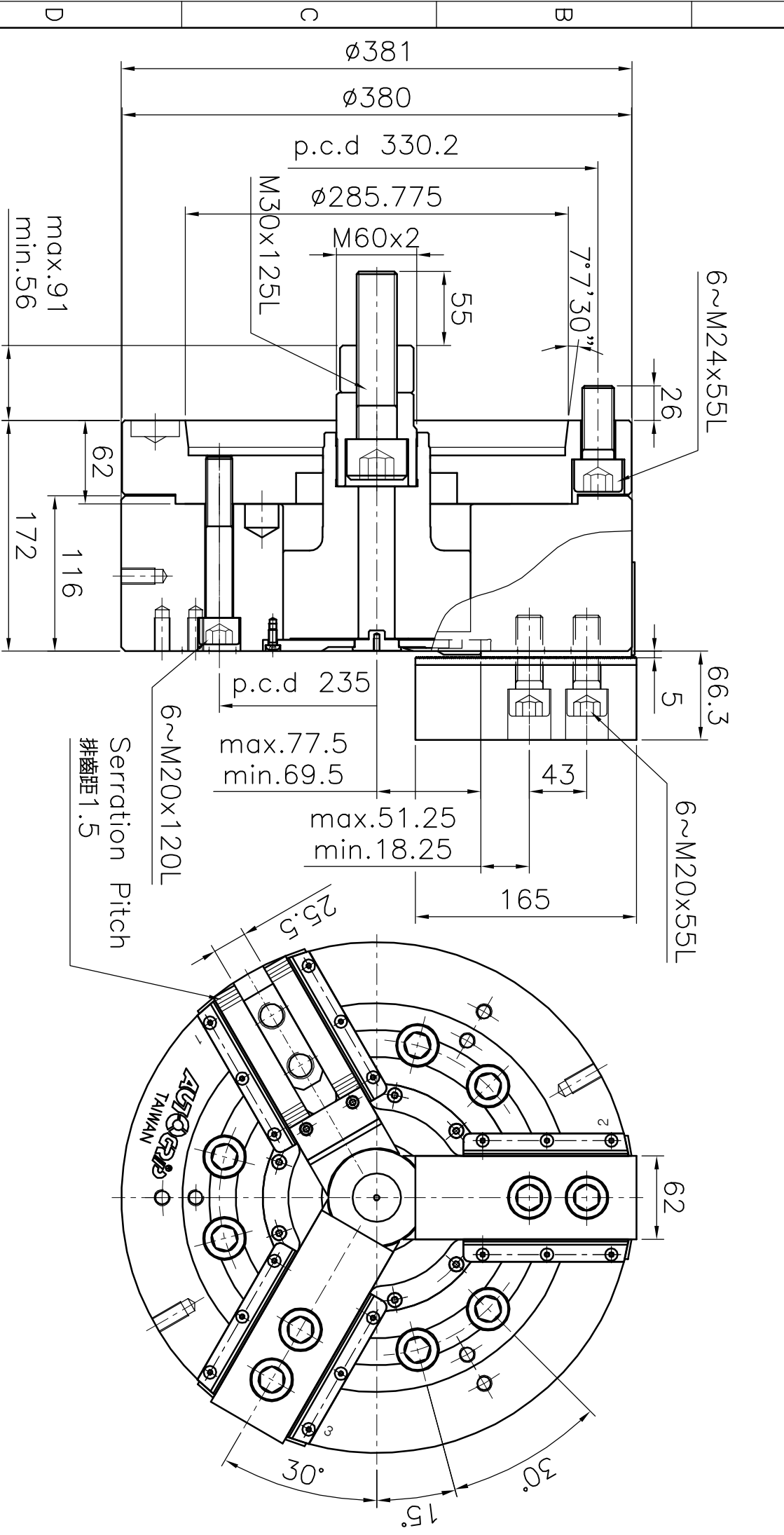

中實立車三爪夾頭

A4h 版本/次 B.1 *為確保產品品質日益精進，敝公司擁有設計變更之權。

*Subject to technical changes.

日期 2011-01-08 檔案 \CHK\CF-3V-15A15

AUTOG RIP
佳賀精機股份有限公司
AUTOG RIP MACHINERY CO., LTD.