

規格 Spec.	機行程 mm	爪行程(直徑)mm	夾持直徑 Gripping Dia. mm	容許油壓缸推力 kN (kgf)	最大夾持力 kN (kgf)	最高迴轉數 min	慣性矩 kg* <sup>2</sup> m	重量 kg
型號 Model	Plunger Stroke	Jaw Stroke (Dia.)	最大 Max.	Max. Draw Bar Pull Force	Max. Gripping Force	Max. Speed	Moment of Inertia	Weight
4V-12A8	30	12.7	304	4180	15900	2520	0.77	68

※訂購時請將圖面連同訂單一併回傳。 ※Please send back with order while ordering.

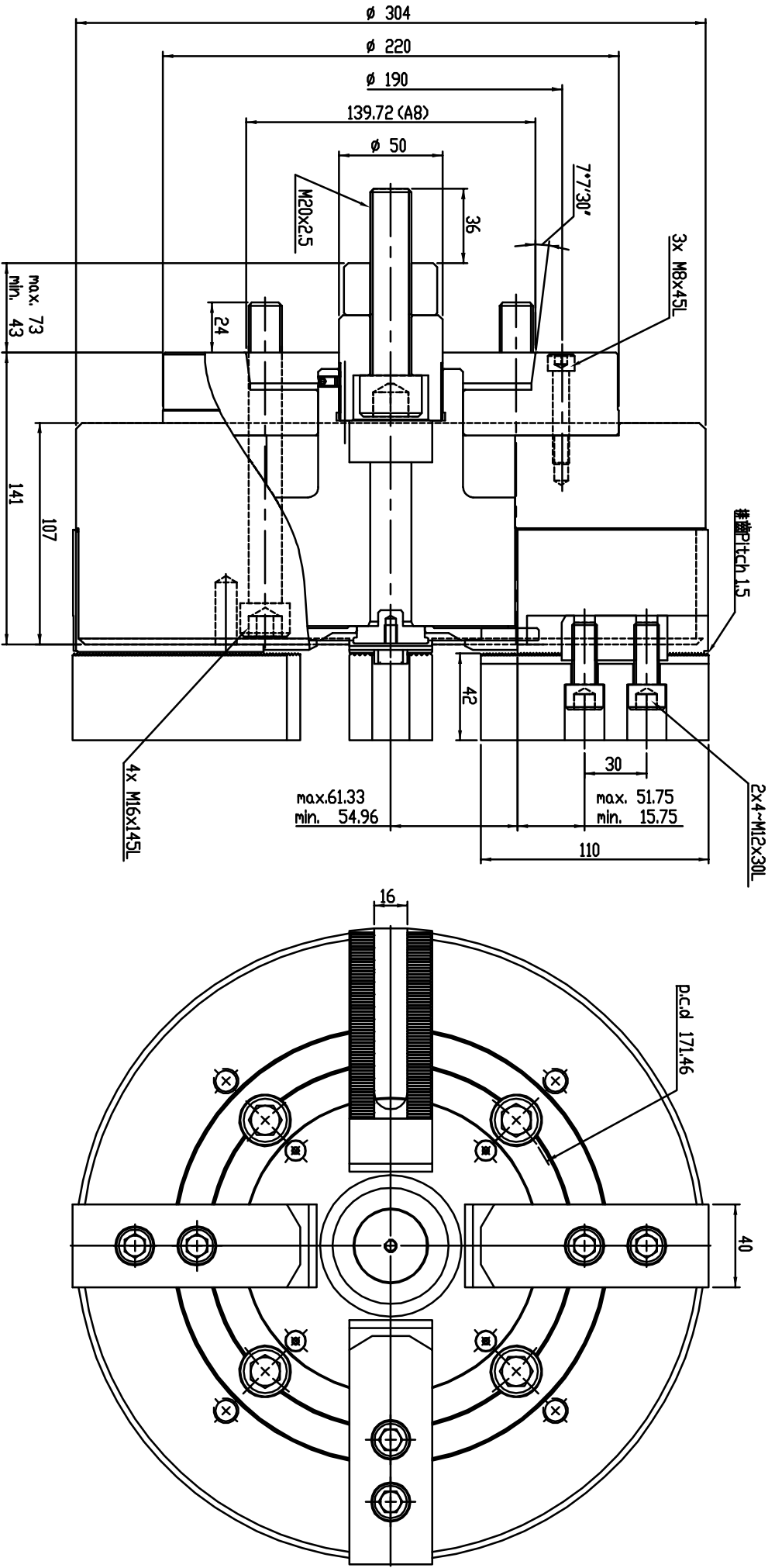

中實立車四爪夾頭

POWER CHUCK FOR VERTICAL LATHE

※為確保產品品質日益精進，敝公司擁有設計變更之權。 \*Subject to technical changes.

A3	圖號/次	A1	1	2	3	4	5	6	第三版送	日期	2018-06-14	繪圖	CHK\CF-4V-12A8
----	------	----	---	---	---	---	---	---	------	----	------------	----	----------------



佳賀精機股份有限公司  
AUTOGrip MACHINERY CO., LTD.