

1	2		3		4	5	6	7	8
規格 Spec.	楔心行程 mm	爪行程(直徑)mm	夾持直徑 Chucking Dia. mm		容許油壓缸推力 kgf	最大夾持力 kgf	最高迴轉數 r.p.m.	GD ² kg·m ²	重量 kg
型號 Model	Plunger Stroke	Jaw Stroke (Dia.)	最大 Max.	最小 min.	Max D.B. pull	Max clamping force	Max speed		
3V-21A15	35	16	530	62	8360	27700	1800	5.2	222

客戶確認 Confirmed

*訂購時請將圖面連同訂單一併回傳。 *Please send back with order while ordering.

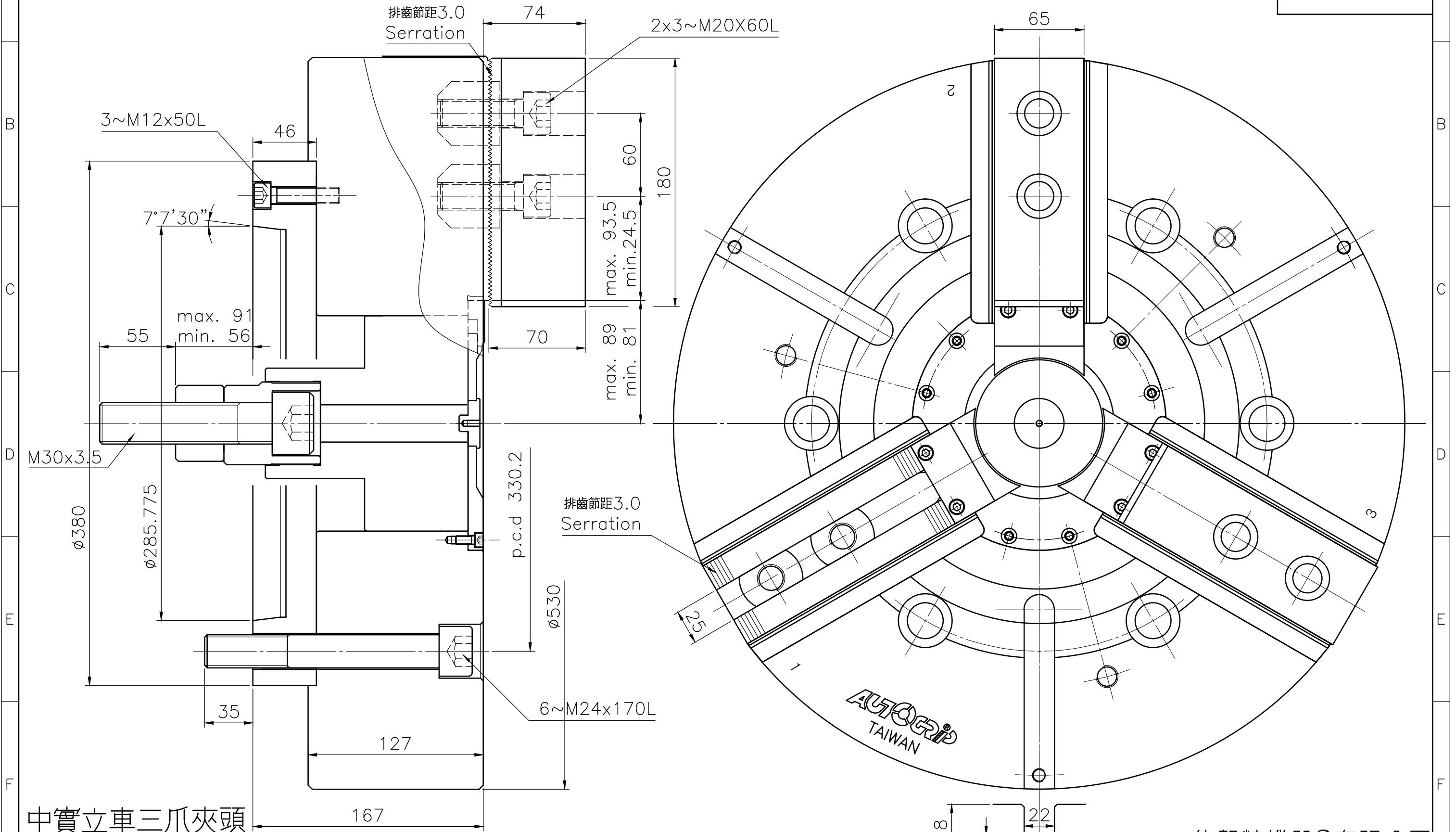

中實立車三爪夾頭

*為確保產品品質日益精進，敝公司擁有設計變更之權。 *Subject to technical changes.

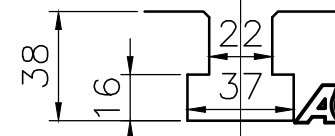

AUTOGrip 佳賀精機股份有限公司
AUTOGrip MACHINERY CO., LTD.