

規格 Spec.	活塞面積 Eff. piston area cm <sup>2</sup>	爪行程(直徑)mm Jaw Stroke (Dia.)	夾持直徑 Chocking Dia. mm	最大夾持力 kgf Max clamping force	最高使用壓力 kg/cm <sup>2</sup> Max. pressure	重量 kg Weight
型號 Model VP-310	153.1	133.5	最大 Max. 254 最小 min. 22	11000	22	54.5

\*訂購時請將圖面連同訂單一併回傳。

\*Please send back with order while ordering.

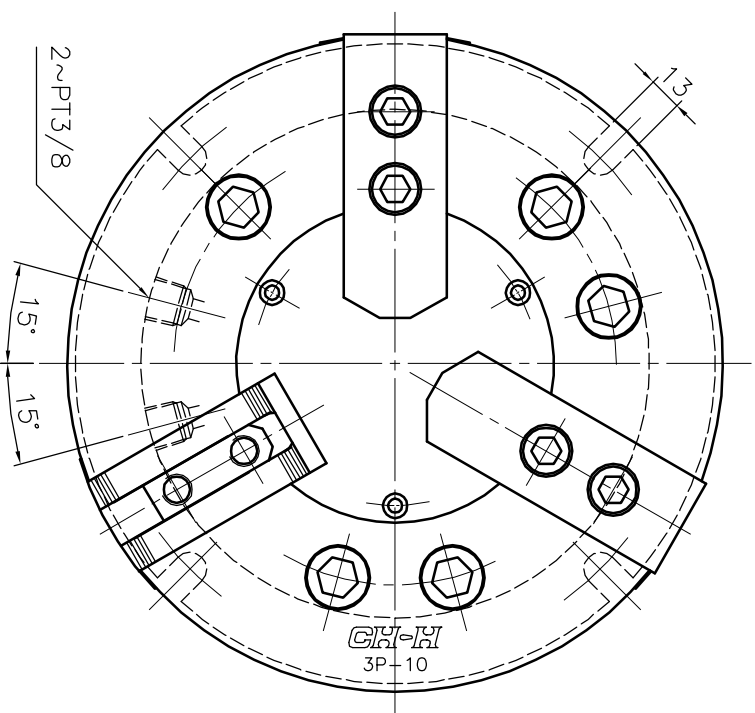
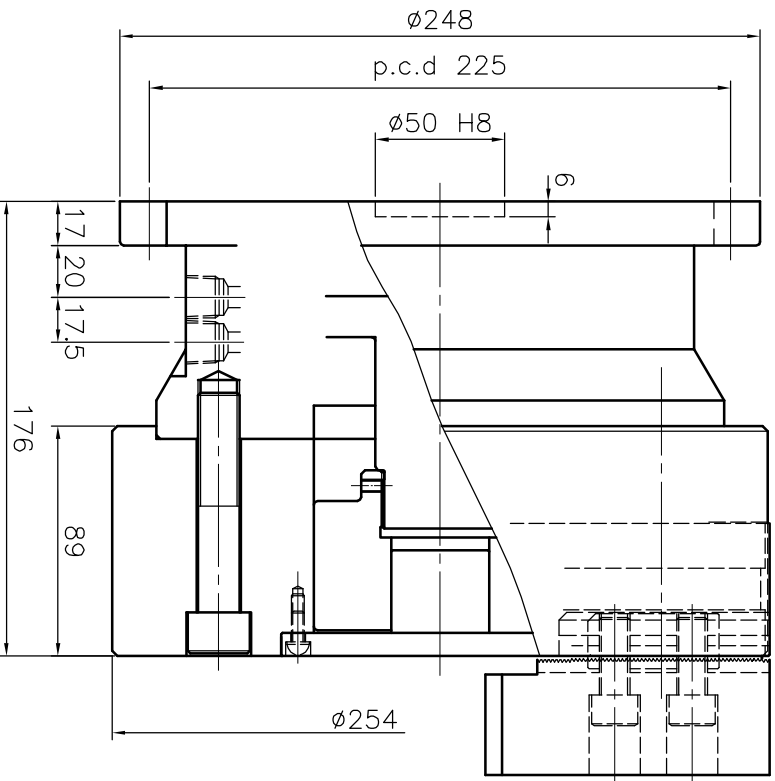

# 三爪10"中實立式夾頭

\*為確保產品品質日益精進，敝公司擁有設計變更之權。

\*Subject to technical changes.

A3 版本/次 A.1

1 2

3

3

4



佳實精機股份有限公司  
AUGRIP MACHINERY CO., LTD.

日期 2014/09/15

檔案

CLD3\CF-VP310

客戶確認 Confirmed