

1	2		3		4	5	6	7	8
規格 Spec.	楔心行程 mm	爪行程(直徑)mm	夾持直徑 Chucking Dia. mm		容許油壓缸推力 kgf	最大夾持力 kgf	最高迴轉數 r.p.m.	重量 kg	客戶確認 Confirmed
型號 Model	Plunger Stroke	Jaw Stroke (Dia.)	最大 Max.	最小 min.	Max D.B. pull	Max clamping force	kg · m <sup>2</sup>	Weight	
3V-12	30	12.7	304	22	4180	15900	3150	0.95	59

\*訂購時請將圖面連同訂單一併回傳。 \*Please send back with order while ordering.

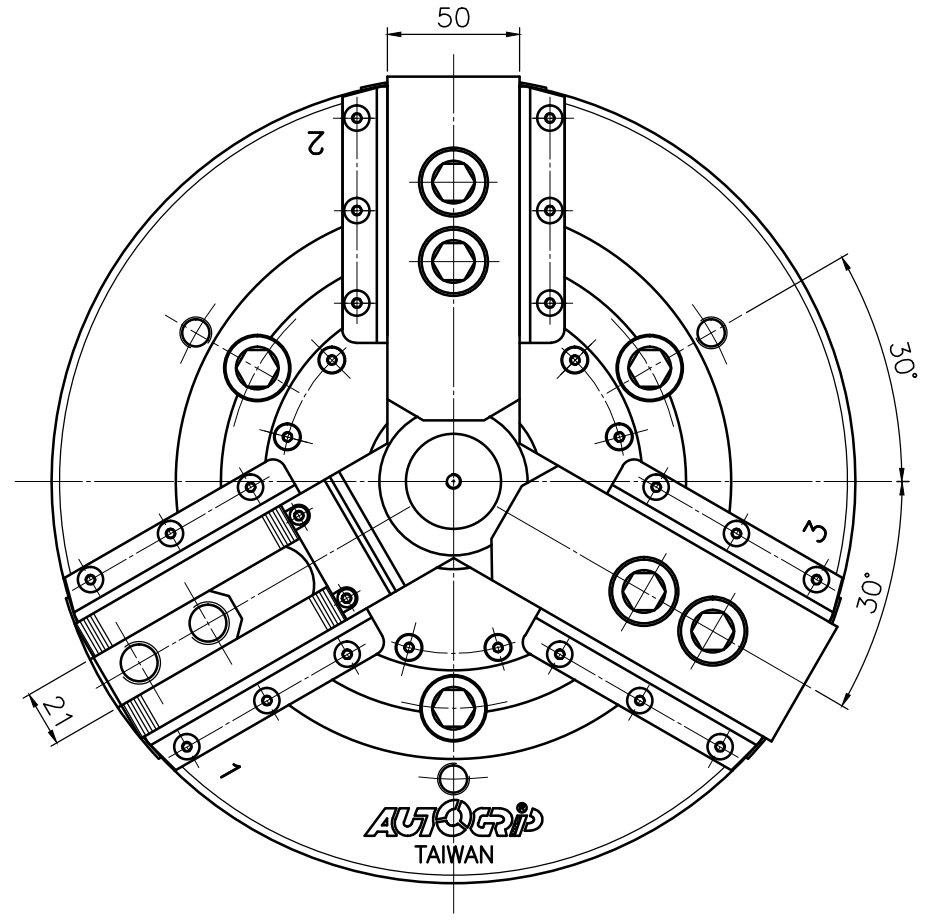
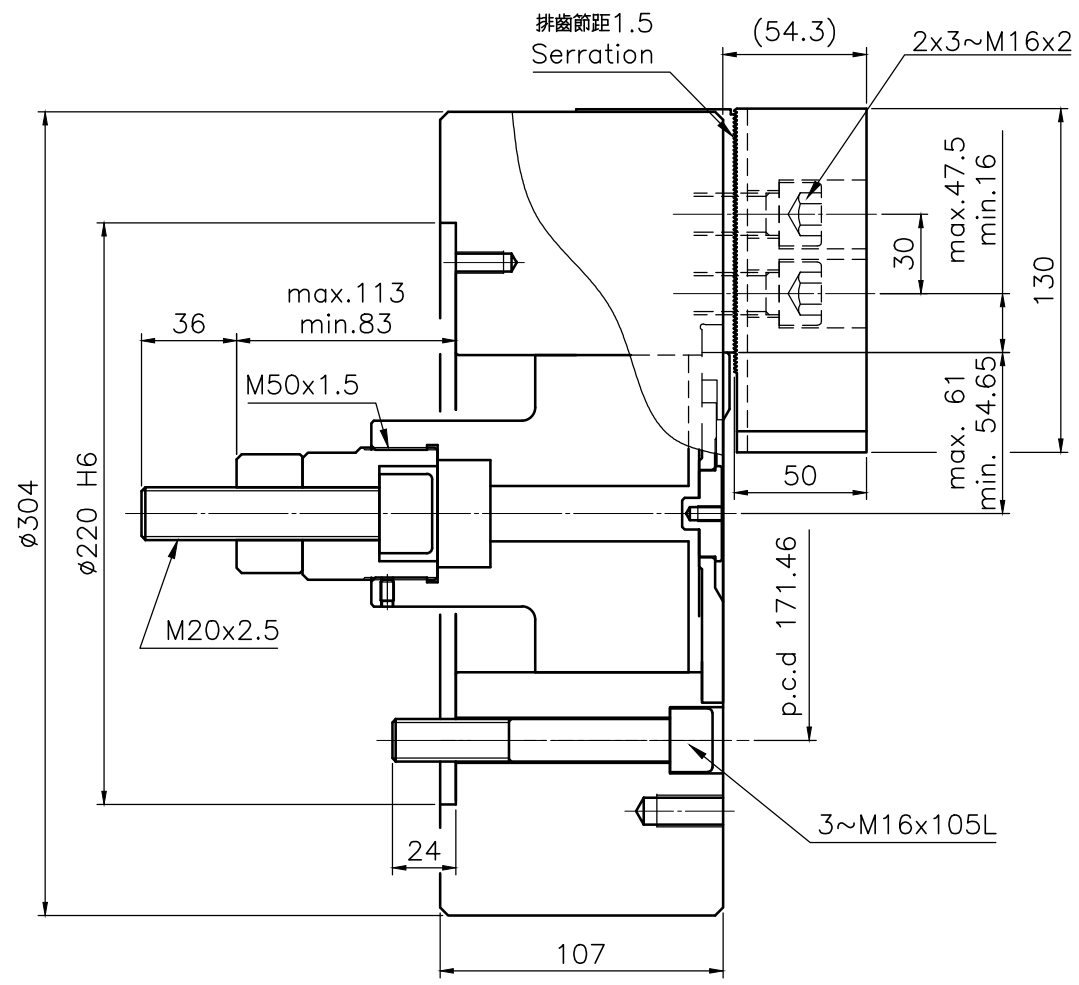

注意:未使用本系列專用標準防水法蘭板,將嚴重影響防水效果,  
請斟酌對照我司產品,並依設計原理製作法蘭板

### 中實立車三爪夾頭

\*為確保產品品質日益精進,敝公司擁有設計變更之權。

\*Subject to technical changes.