

規格 Spec.	1	2	3		4		5		6
型號 Model	3U-208K		最大 Max.	最小 min.	Max D.B. pull	最大夾持力 Max clamping force	最高迴轉數 Max speed	kg·m ²	重量 Weight
夾心行程 Plunger Stroke	12		132	25	2550	8150	6000	0.14	25.8
爪行程(直徑) Jaw Stroke (Dia.)	6								
夾持直徑 Chucking Dia.									
容許油壓缸推力 Max D.B. pull									
最大夾持力 Max clamping force									
最高迴轉數 Max speed									
容許重量 kg·m ²									
重量 Weight									

A *訂購時請將圖面連同訂單一併回傳。 *Please send back with order while ordering.

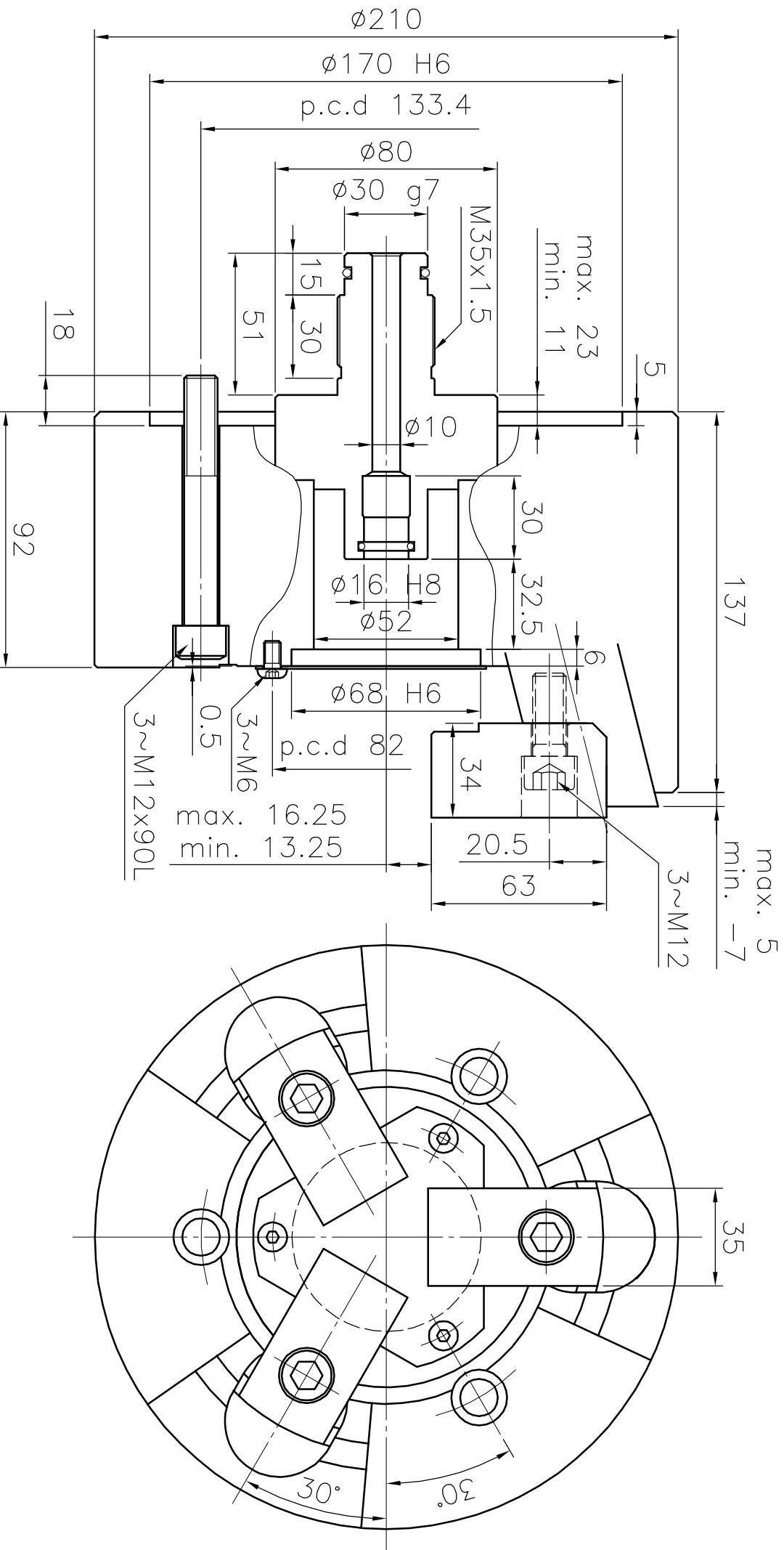

爪背托後拉式三爪夾頭 Thru-hole Pull Lock Chuck

*為確保產品品質日益精進，敝公司擁有設計變更之權。 *Subject to technical changes.

AUTOG RIP 佳賀精機股份有限公司
 AUTOG RIP MACHINERY CO., LTD.

A4h	版本/次	A	品號	AKUJ33081000	製圖	陳俊志	日期	2012-02-28	檔案	\CHK\3U-208K
-----	------	---	----	--------------	----	-----	----	------------	----	--------------