

規格 Spec.	楔行程 Plunger Stroke	爪行程(直徑) Jaw Stroke (Dia.)	夾持直徑 Chucking Dia.	容許油壓缸推力 Max D.B. pull	最大夾持力 Max clamping force	最高迴轉數 Max speed	重量 Weight
型號 Model	mm	mm	mm	kgf	kgf	r.p.m.	kg
3P-04	15	6.4	最大 Max. 110 最小 min. 3	830	2300	6000	4.1

*訂購時請將圖面連同訂單一併回傳。 *Please send back with order while ordering.

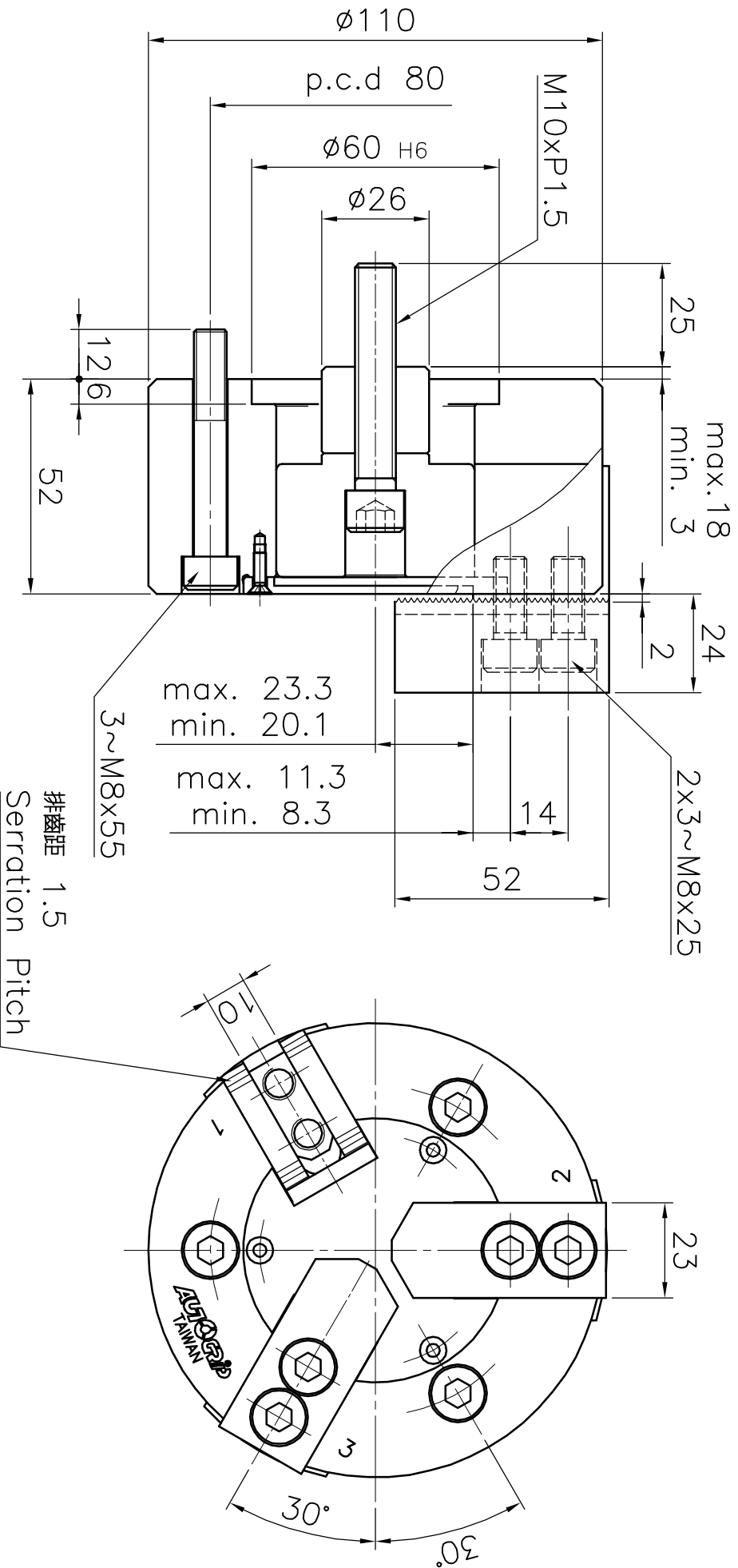

三爪中實動力夾頭

*為確保產品品質日益精進，敝公司謹有設計變更之權。

*Subject to technical changes.

A3 圖本/次 B 1 2 3 4

AUTOGRIP 佳實精機股份有限公司
AUTOGRIP MACHINERY CO., LTD.

日期 94-03-11 檔案 \CHK\CF-3P-04