

| 1        |                | 2                 |                       | 3       |               | 4                  |              | 5                 |        | 6              |  | 7 |  | 8 |  |
|----------|----------------|-------------------|-----------------------|---------|---------------|--------------------|--------------|-------------------|--------|----------------|--|---|--|---|--|
| 規格 Spec. | 楔心行程 mm        | 爪行程(直徑)mm         | 夾持直徑 Chucking Dia. mm |         | 容許油壓缸推力 kgf   | 最大夾持力 kgf          | 最高迴轉數 r.p.m. | l                 | 重量 kg  | 客戶確認 Confirmed |  |   |  |   |  |
| 型號 Model | Plunger Stroke | Jaw Stroke (Dia.) | 最大 Max.               | 最小 min. | Max D.B. pull | Max clamping force | Max speed    | kg·m <sup>2</sup> | Weight |                |  |   |  |   |  |
| 3H-210A8 | 21             | 8.9               | 260                   | 37      | 5010          | 15500              | 4500         | 0.32              | 43.0   |                |  |   |  |   |  |

\*訂購時請將圖面連同訂單一併回傳。 \*Please send back with order while ordering.

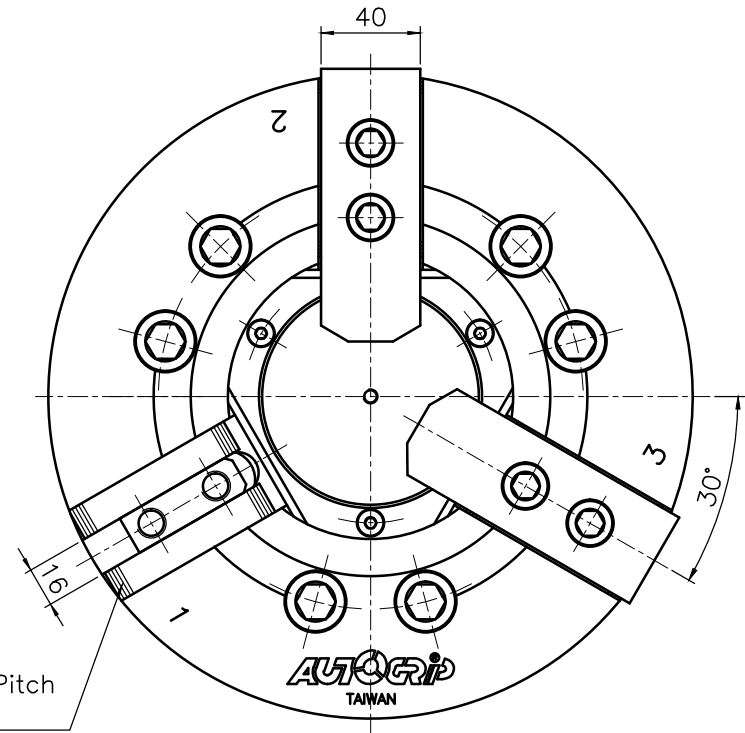
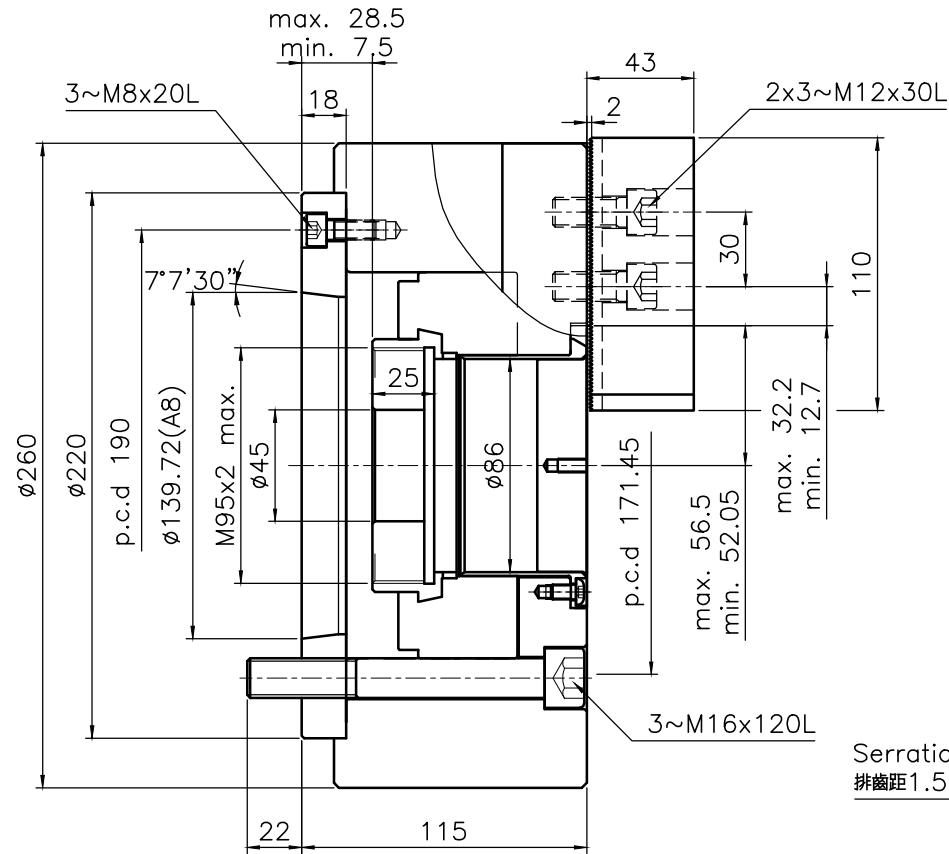

## 大孔徑中空三爪動力夾頭

\*為確保產品品質日益精進，敝公司擁有設計變更之權。

\*Subject to technical changes.

**AUTOGRIP**

AUTOGRIP MACHINERY CO., LTD.

|    |      |   |   |   |   |   |
|----|------|---|---|---|---|---|
| A3 | 版本/次 | A | 1 | 2 | 3 | 4 |
|----|------|---|---|---|---|---|

|    |            |    |                   |
|----|------------|----|-------------------|
| 日期 | 2011/07/21 | 檔案 | \\CHK\CF-3H-210A8 |
|----|------------|----|-------------------|