

1	規格 Spec.	楔心行程 mm	爪行程(直徑) mm	夾持直徑 Chucking Dia. mm	容許油壓缸推力 Max D.B. pull	最大夾持力 Max clamping force	最高迴轉數 Max speed	重量 Weight
	型號 Model	Plunger Stroke	Jaw Stroke (Dia.)	最大 Max.	最小 min.	Max D.B. pull	Max speed	kg
	3P-06	20	8.5	165	14	1830	5250	1.3

*訂購時請將圖面連同訂單一併回傳。 *Please send back with order while ordering.

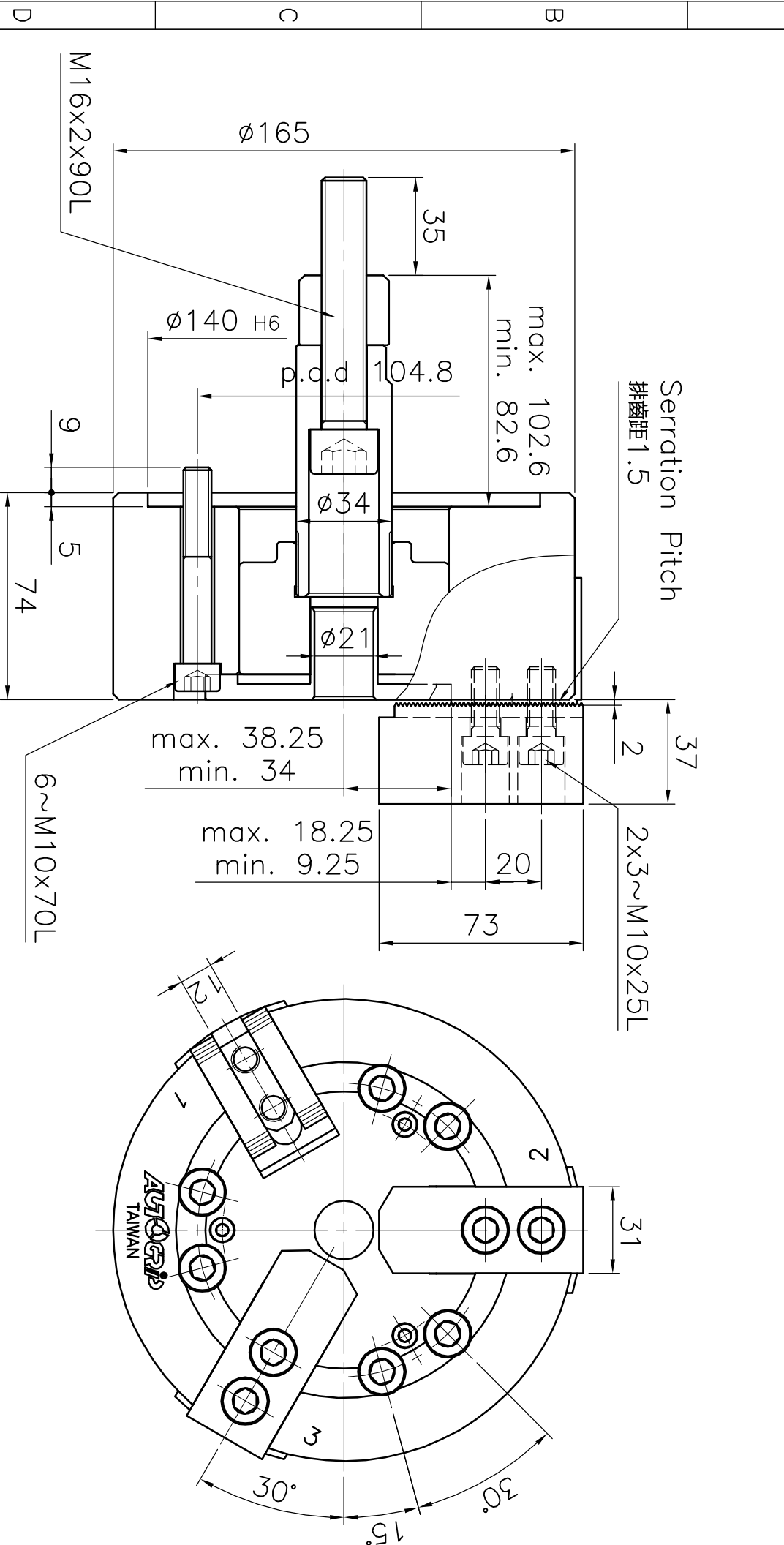

中實三爪夾頭