

1	規格 Spec.	楔行程 Plunger Stroke	爪行程(直徑) Jaw Stroke (Dia.)	夾持直徑 Chucking Dia.	容許油壓缸推力 Max D.B. pull	最大夾持力 Max clamping force	最高迴轉數 Max speed	重量 Weight
2	型號 Model	mm	mm	mm	kgf	kgf	r.p.m.	kg
3	3P-08	21	8.8	最大 Max. 210 最小 min. 17	2550	7600	4750	0.14
4								24

*訂購時請將圖面連同訂單一併回傳。 *Please send back with order while ordering.

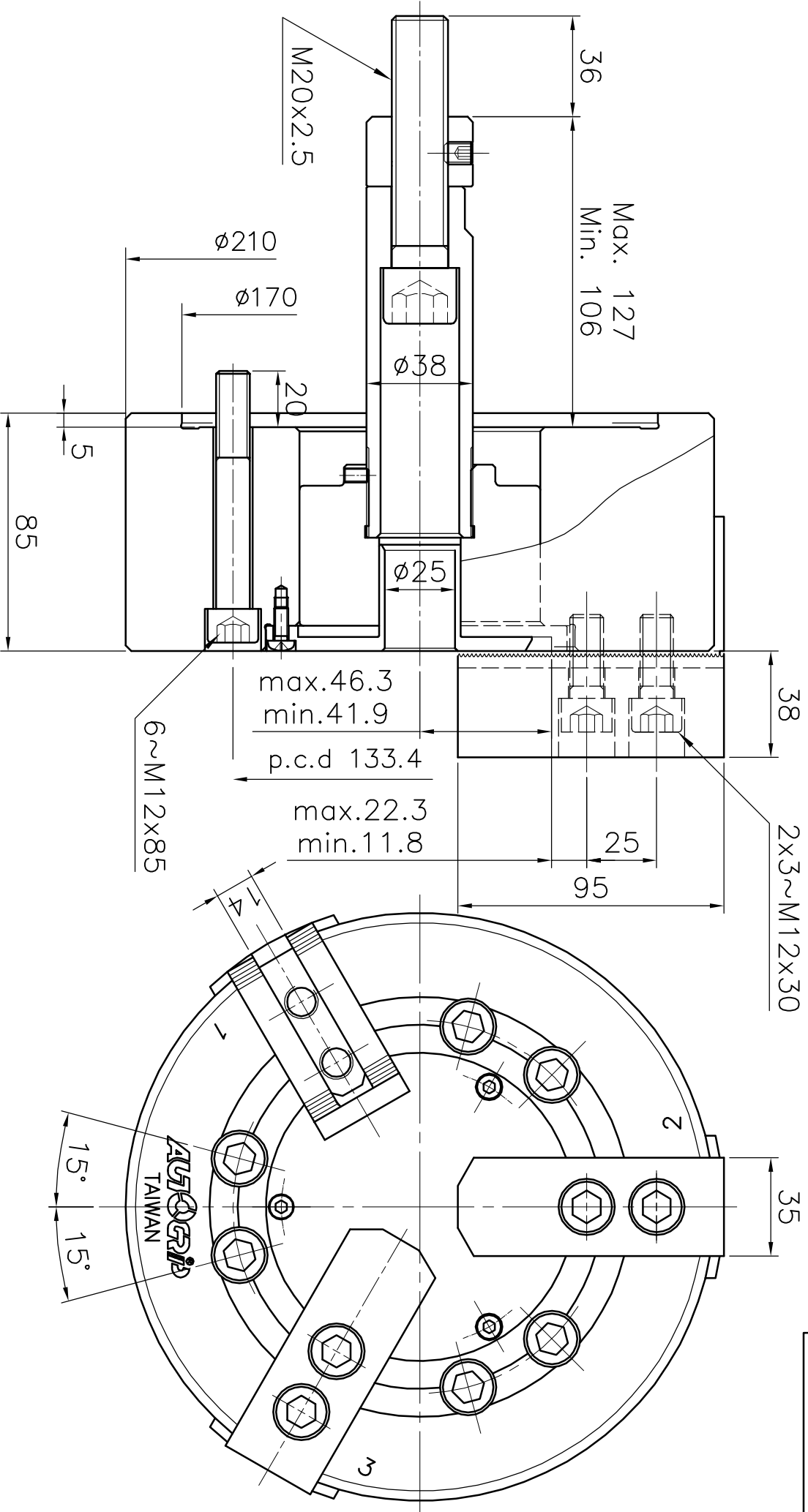

三爪中實動力夾頭

AUTOGRIP
佳賀精機股份有限公司
AUTOGRIP MACHINERY CO., LTD.