

1		2		3		4		5		6		7		8	
規格 Spec.	楔行程 mm	爪行程(直徑)mm	夾持直徑 Chucking Dia. mm		容許油壓缸推力 kgf	最大夾持力 kgf	最高迴轉數 r.p.m.	l	重量 kg	客戶確認 Confirmed					
型號 Model	Plunger Stroke	Jaw Stroke (Dia.)	最大 Max.	最小 min.	Max D.B. pull	Max clamping force	Max speed	kg·m <sup>2</sup>	Weight						
3H-210	21	8.9	260	37	5010	15500	4500	0.32	37.5						

\*訂購時請將圖面連同訂單一併回傳。 \*Please send back with order while ordering.

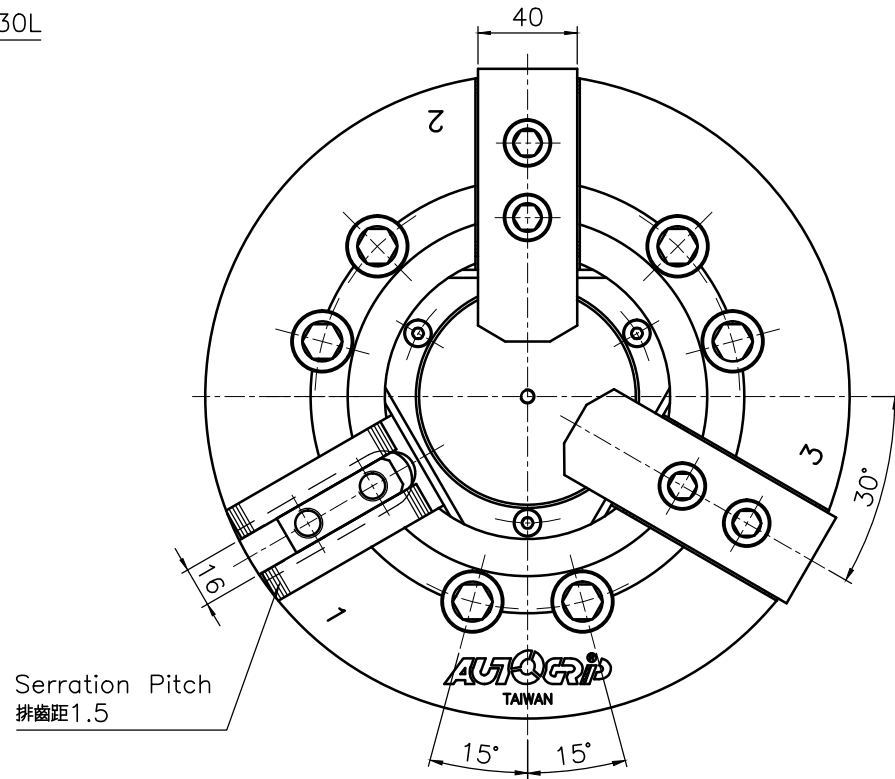
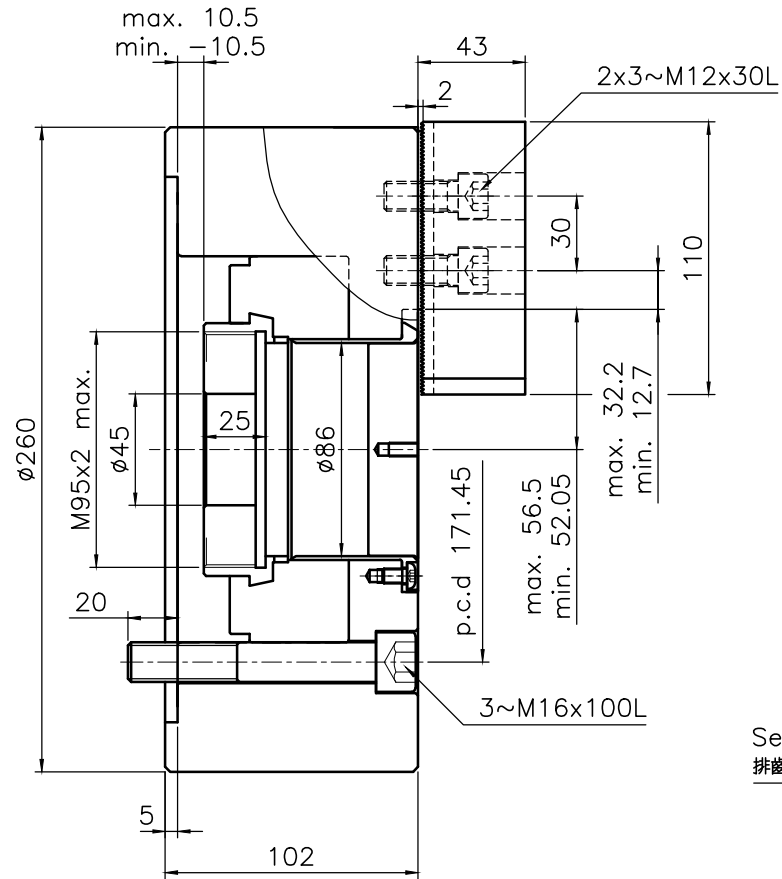

### 大孔徑中空三爪動力夾頭 Big thru-hole 3-jaw power chuck

\*為確保產品品質日益精進，敝公司擁有設計變更之權。 \*Subject to technical changes.

**AUTOGrip** AUTOGrip MACHINERY CO., LTD.

A3	版本/次	A	1	2	3	4
----	------	---	---	---	---	---

日期	2011/07/21	檔案	\CHK\CF-3H-210
----	------------	----	----------------