

規格 Spec.	機行程 mm	爪行程(直徑)mm Jaw Stroke (Dia.)	夾持直徑 Chucking Dia. mm	容許油壓缸推力 kgf Max D.B. pull	最大夾持力 kgf Max clamping force	最高迴轉數 r.p.m. Max speed	GD ² kg·m ²	重量 kg Weight
型號 Model 4H-12A8	23	10.6	最大 Max. 304 最小 min. 34	5600	14650	2700	0.79	65.7

*訂購時請將圖面連同訂單一併回傳。 *Please send back with order while ordering.

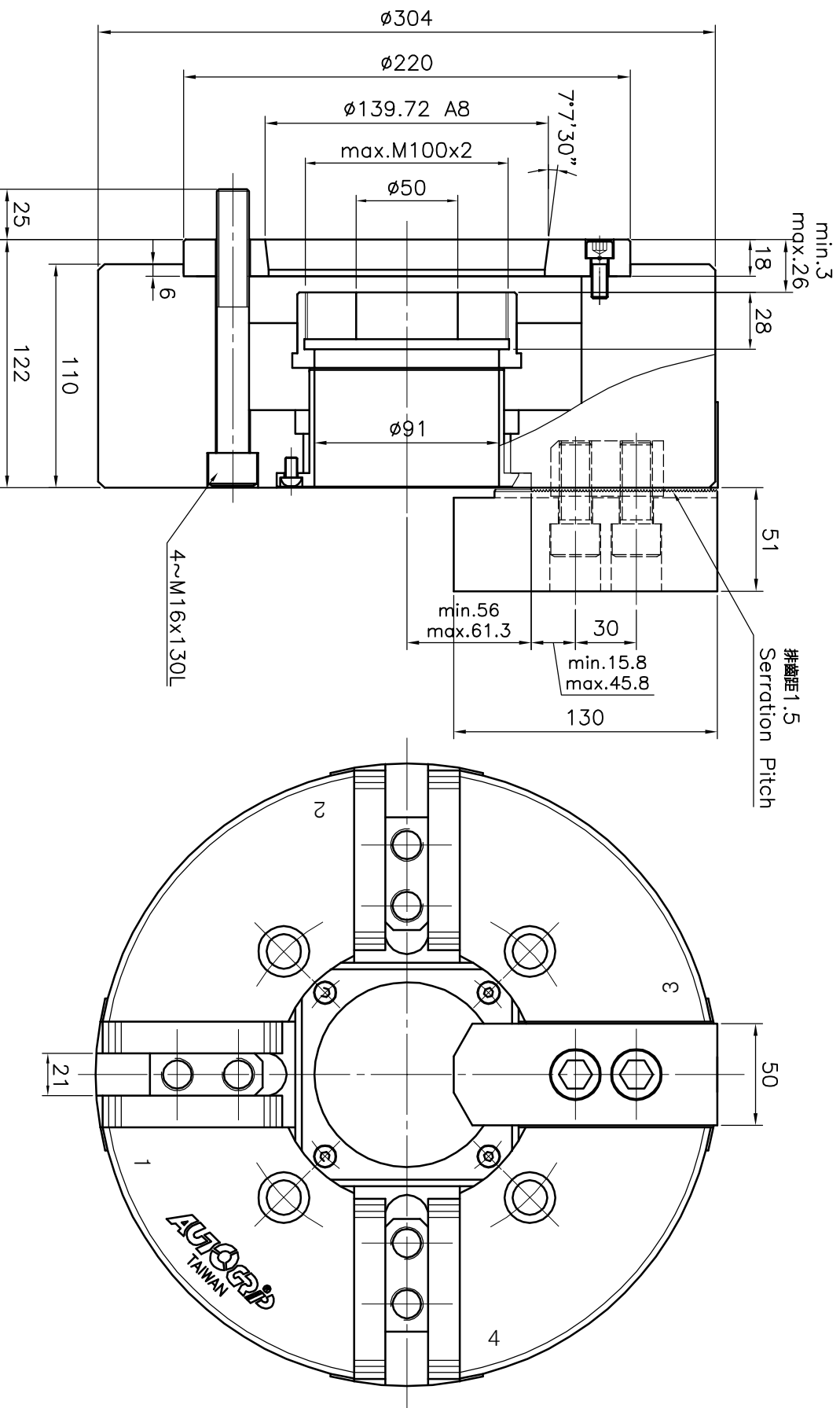

中空四爪夾頭 Thru-hole 4-Jaw power chuck

*為確保產品品質日益精進，敝公司擁有設計變更之權。

*Subject to technical changes.

A3 版本/次 B 1 1 2 3 4 5 6 7 日期 2006/01/03 檔案 \CHK\CF-4H12A8

AUTOGRIP 佳實精機股份有限公司
AUTOGRIP MACHINERY CO., LTD.



客戶確認 Confirmed