

1		2		3		4	5	6		7	8
規格 Spec.	楔心行程 mm	爪行程(直徑)mm	夾持直徑 Chucking Dia. mm		容許油壓缸推力 kgf	最大夾持力 kgf	最高迴轉數 r.p.m.	l	重量 kg	客戶確認 Confirmed	
型號 Model	Plunger Stroke	Jaw Stroke (Dia.)	最大 Max.	最小 min.	Max D.B. pull	Max clamping force	Max speed	kg·m ²	Weight		
4H-208A6	18	7.6	210	17	3250	10900	5000	0.18	25.2		

*訂購時請將圖面連同訂單一併回傳。 *Please send back with order while ordering.

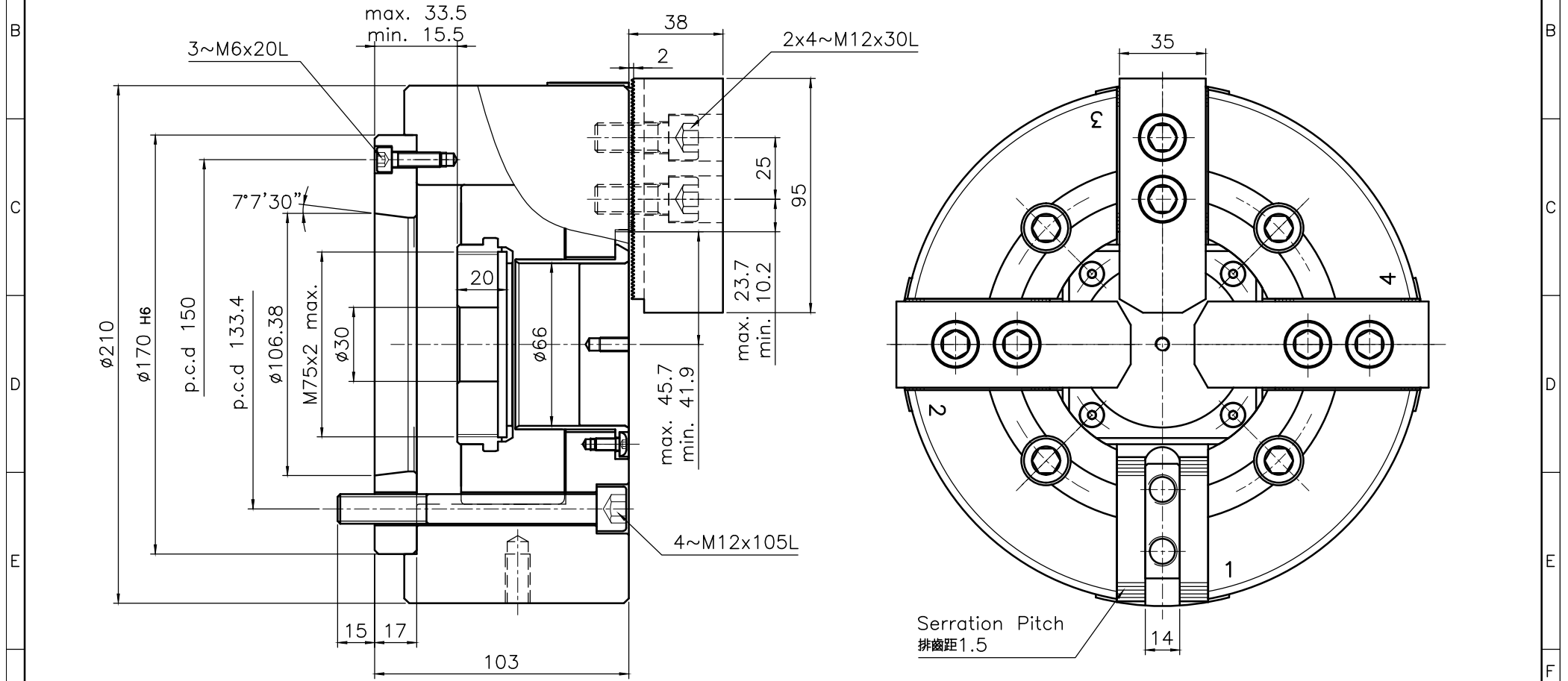

大孔徑四爪動力夾頭

*為確保產品品質日益精進，敝公司擁有設計變更之權。

*Subject to technical changes.



AUTOGRIP MACHINERY CO., LTD.

A3	版本/次	A	1	2	3	4
----	------	---	---	---	---	---

日期	2019-07-05	檔案	\CHK\CF-4H-208A6
----	------------	----	------------------