

| 規格 Spec. | 機行程 mm | 爪行程(直徑)mm | 夾持直徑 Chucking Dia. mm | 容許油壓缸推力 kgf | 最大夾持力 kgf | 最高迴轉數 r.p.m. | 重量 kg |
|----------|----------------|-------------------|-----------------------|---------------|--------------------|--------------|--------|
| 型號 Model | Plunger Stroke | Jaw Stroke (Dia.) | 最大 Max. | Max D.B. pull | Max clamping force | Max speed | Weight |
| 3H-224 | 28 | 12.9 | 610 | 10200 | 24500 | 1500 | 284 |

*訂購時請將圖面連同訂單一併回傳。 *Please send back with order while ordering.

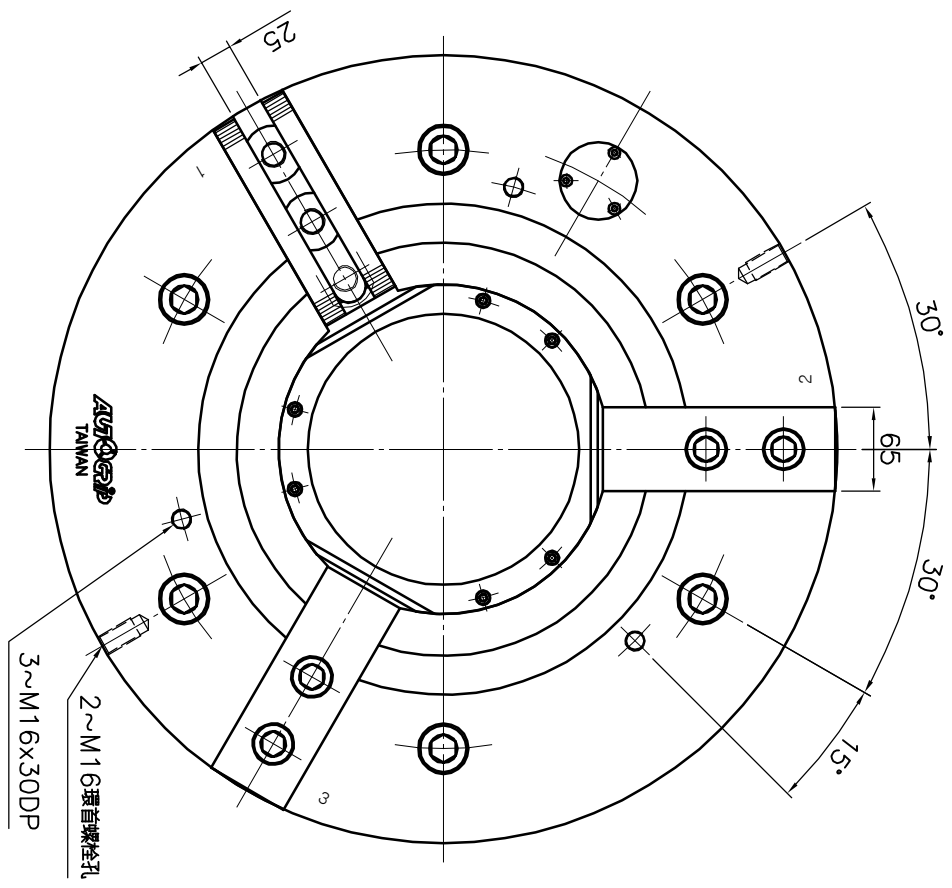
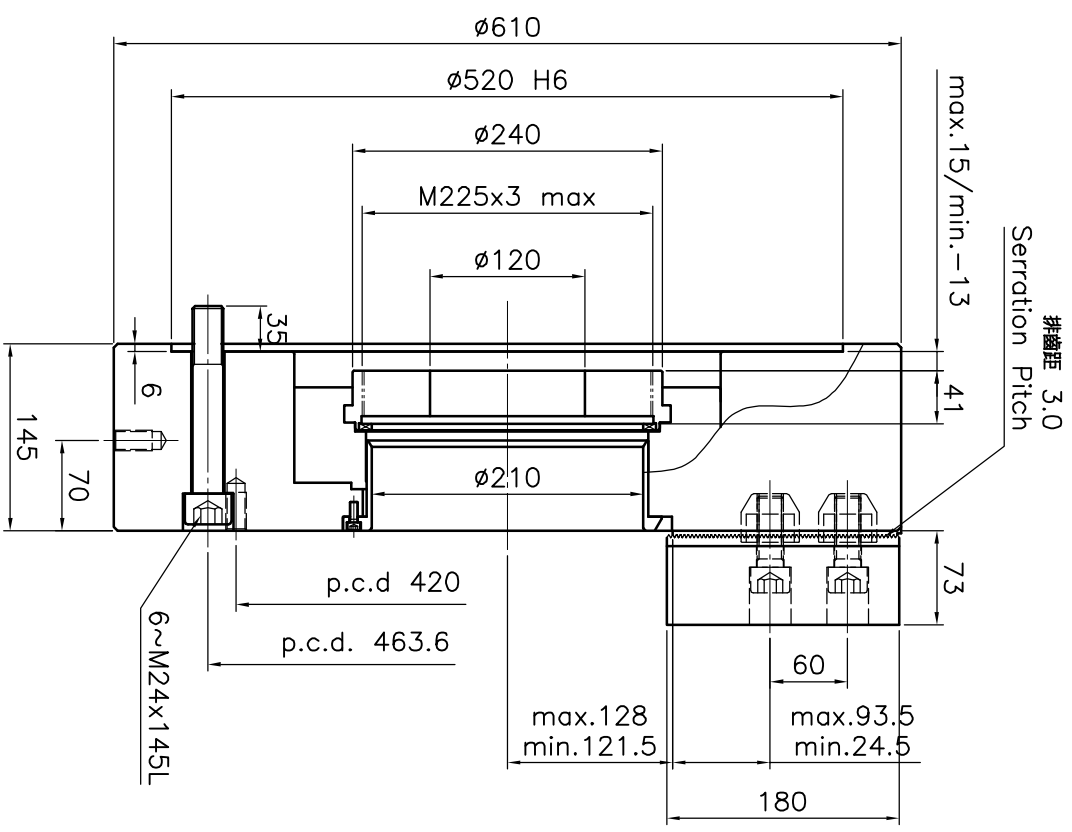

三爪大孔徑動力夾頭

Large Thru-Hole Power Chuck

*為確保產品品質日益精進，敝公司擁有設計變更之權。
*Subject to technical changes.

客戶確認 Confirmed