

| 1 | | 2 | | 3 | | 4 | | 5 | | 6 | | 7 | | 8 | |
|----------|----------------|-------------------|-----------------------|---------|---------------|--------------------|--------------|-------------------|--------|----------------|--|---|--|---|--|
| 規格 Spec. | 楔心行程 mm | 爪行程(直徑)mm | 夾持直徑 Chucking Dia. mm | | 容許油壓缸推力 kgf | 最大夾持力 kgf | 最高迴轉數 r.p.m. | GD ² | 重量 kg | 客戶確認 Confirmed | | | | | |
| 型號 Model | Plunger Stroke | Jaw Stroke (Dia.) | 最大 Max. | 最小 min. | Max D.B. pull | Max clamping force | Max speed | kg·m ² | Weight | | | | | | |
| 3H-215A8 | 25 | 10.6 | 405 | 49 | 7240 | 18350 | 2500 | 2.8 | 149 | | | | | | |

*訂購時請將圖面連同訂單一併回傳。 *Please send back with order while ordering.

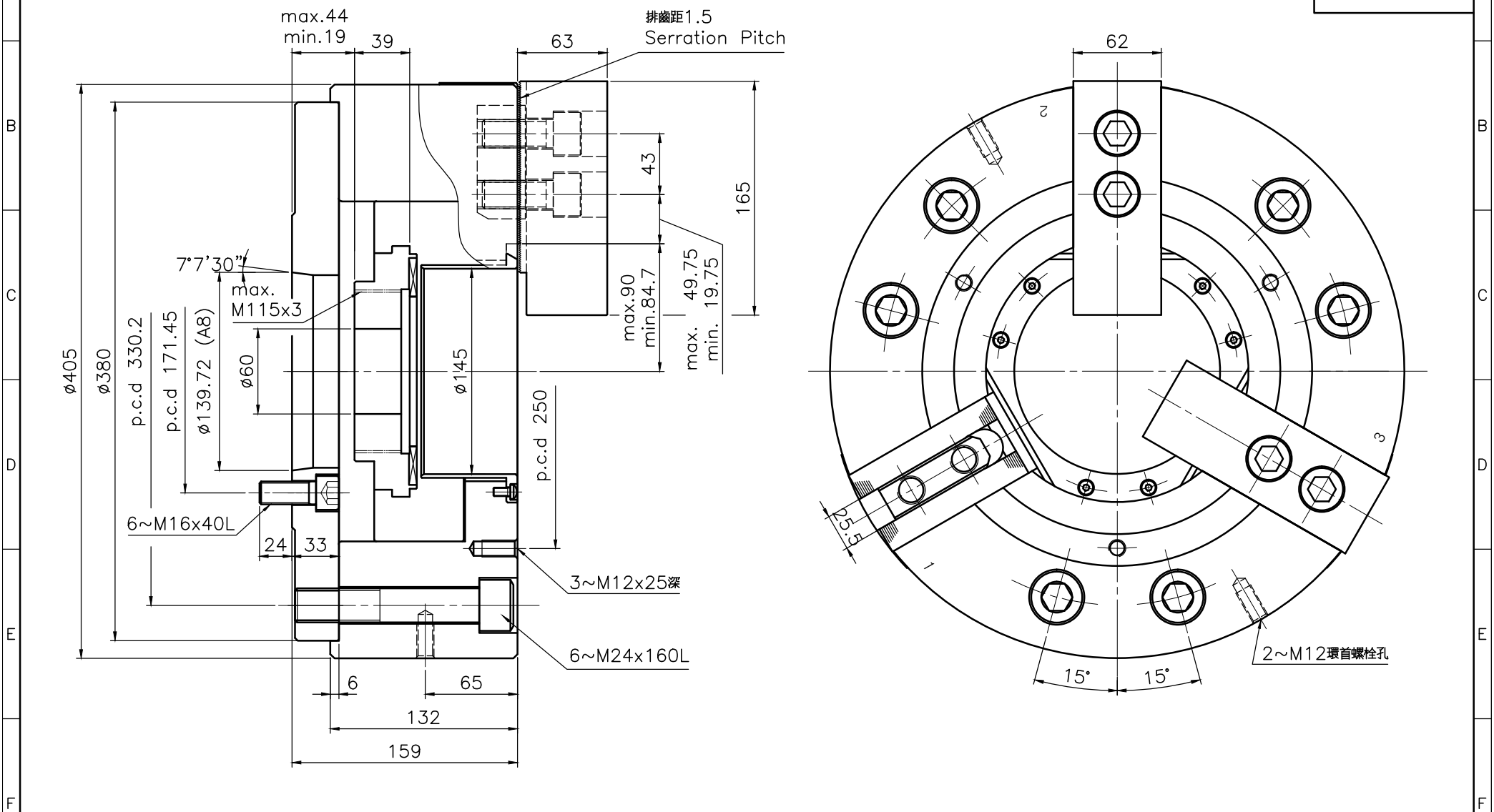

三爪大孔徑動力夾頭 Large Thru-Hole Power Chuck

*為確保產品品質日益精進，敝公司擁有設計變更之權。

*Subject to technical changes.

AUTOGRIP AUTOGRIP MACHINERY CO., LTD.